



RAIDER TECNICO "CLIC CLAC MU"

Coordinación y Jefatura técnica: Michael Fernández 699 710 085 michasanto@gmail.com
Dirección- Sonia Muñoz 666 405 282 titirigüiri@titirigüiri.com

Duración: 45 minutos

Edades: Público familiar. Niños-as a partir de 4 años.

Espacio:

Medidas mínimas de escenario Y Y 7 mt de ancho x 5 mt de fondo x 3 mt de alto.

Iluminación mínima: (ver plano y si no hay dotación esta será la mínima)

9 recortes frontal

12 Pc cenital, en varas y 4 recortes

Sonido:

1 monitor de retorno en el escenario

P.A. decuada a la capacidad de la sala

La compañía solo aporta la microfónica

Fuentes de sonido a la consola:

2 XLR del Pach del escenario a la consola (micrófono)

2 jack de la tarjeta del Mac a la mesa

2 JACK mono a la consola (BackY up)

Proyección:

El proyector lo aporta la compañía

EPSON EB G5600

5000 lumens.

Se proyecta desde el puente frontal, por lo que se necesita una toma directa a 220v protegida.

El HDMI a cabina lo aporta la compañía, si hiciera falta volarlo el teatro pondrá los medios y el personal cualificado con trabajo en altura

La distancia de proyección frontal estará comprendida de 6 a 15 metros de boca de escenario a una altura de 3 y 5 metros de suelo escénico.

Maquinaria y utilleria:

El teatro aportará una cámara negra para aforar el espacio escénico con al menos 2 patas y 1 bambalina y un telón de fondo.

La escenografía deberá ir practicada a suelo, de no ser posible se deberá pesar con pesos.

Pesos para la escenografía x 6

Personal necesario y descarga:

La compañía solicita como mínimo una persona que se encargará de ayudar en el montaje de la escenografía.

Otra persona con conocimientos sobre la instalación de sonido y luces para el montaje con el técnico de la compañía.



RAIDER TECNICO "clic clac mu"

DISEÑO DE ILUMINACIÓN (Si no se dispone de todo el material se podrá reducir y adaptar) :

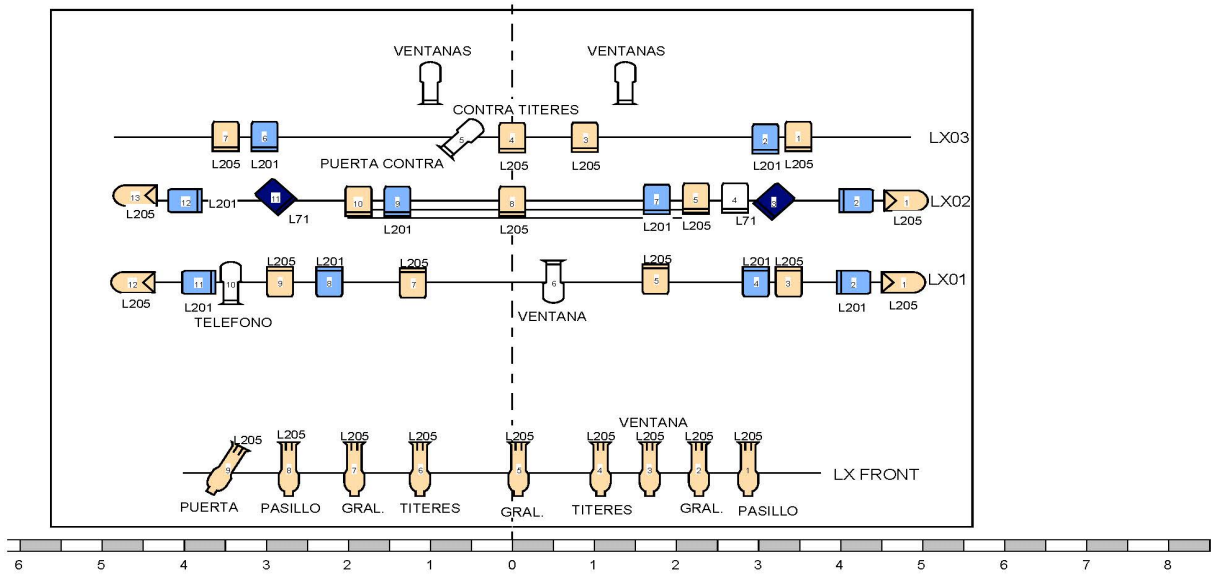

Plano de proyección de video frontal:

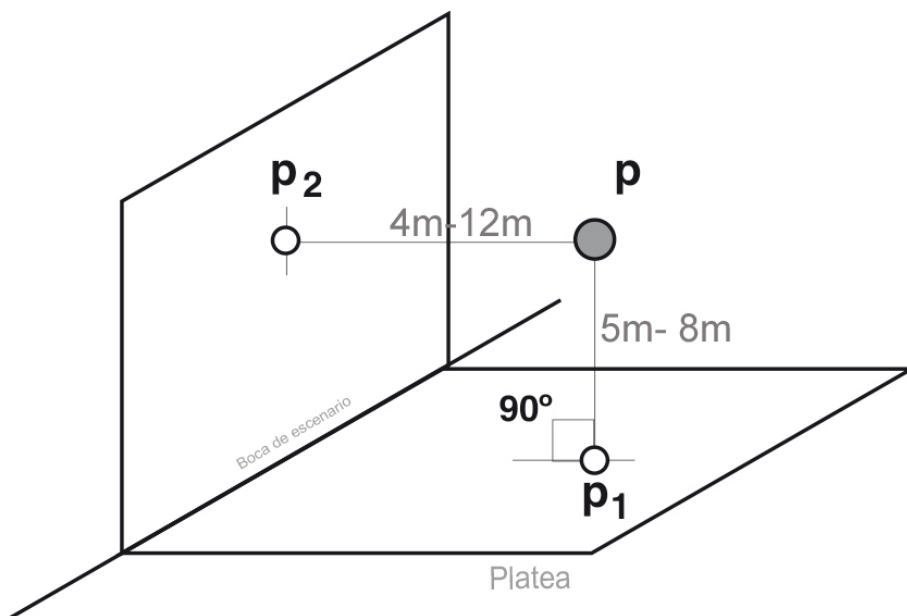

El técnico de la compañía se pondrá en contacto con la persona encargada o responsable técnico para concretar los horarios y particularidades de cada teatro.